

Van Mossel Energie station de charge

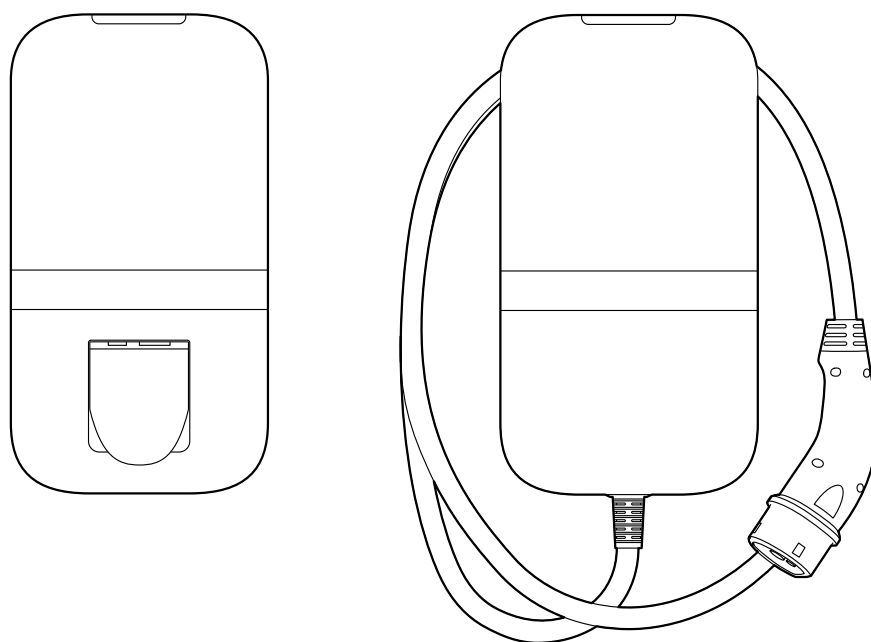

Manuel d'utilisation et d'installation

Table des matières

1	MANUEL D'UTILISATION.....	2
1.1	Introduction.....	2
1.2	Informations de sécurité et d'usage	2
1.3	Informations de produit.....	3
1.4	Charge de votre véhicule.....	5
1.5	Configuration de produit.....	6
2	MANUEL D'INSTALLATION	7
2.1	Introduction.....	7
2.2	Informations de produit.....	7
2.3	Instructions de sécurité.....	9
2.4	Installation	10
2.5	Mise en service	22
2.6	Mise hors service	24
2.7	Transport, stockage	25
2.8	Mise au rebut	25
	ANNEXE A : CHAINE D'IDENTIFICATION DE MODELE	26
	ANNEXE B : DEPANNAGE	27
	ANNEXE C : UE - DECLARATION DE CONFORMITE.....	28
	ANNEXE D : GLOSSAIRE.....	29

1 Manuel d'utilisation

1.1 Introduction

Cette partie du manuel explique l'utilisation du chargeur pour l'utilisateur. Il est important que l'utilisateur lise les informations relatives à la sécurité et à l'usage avant d'employer le chargeur.

Symbole utilisé	Définition	Explication
	AVERTISSEMENT	Situation de danger potentiel qui, si elle n'est pas évitée, pourrait entraîner des blessures graves, voire mortelles.
	Attention	Risque de comportement indésirable du chargeur

1.2 Informations de sécurité et d'usage

Le chargeur est pensé exclusivement pour la charge des véhicules électriques. Vous devez lire et respecter les précautions de sécurité avant d'utiliser le chargeur. Un installateur qualifié doit s'assurer que le chargeur est installé conformément aux normes et à la réglementation locales spécifiques du pays. Conservez ce manuel pour référence ultérieure.



AVERTISSEMENT : L'alimentation électrique doit être coupée avant l'ouverture de l'assemblage frontal ou une quelconque opération d'installation, de maintenance ou de réparation.



AVERTISSEMENT : L'usage de ce produit est interdit à proximité de substances inflammables.



AVERTISSEMENT : N'utilisez pas le chargeur ou le câble de charge endommagé.

Attention : Utilisez le chargeur uniquement par des températures entre -30 et +50 degrés Celsius.

Attention : Placez le capuchon protecteur sur le connecteur de véhicule si vous n'utilisez pas le chargeur.

Attention : N'appliquez pas une force excessive sur le câble de charge.

Attention : Ne laissez pas le connecteur de véhicule du câble de charge au sol.

Attention : Nettoyez le chargeur uniquement avec un chiffon sec. N'utilisez pas un détergent agressif ni un nettoyeur à pression.

Attention : Ce produit devrait être utilisé à une distance minimum de 25 cm de votre corps.

Attention : N'utilisez pas de fiches adaptatrices avec le chargeur.

Attention : N'utilisez pas de rallonges avec le chargeur.

Attention : Ne retirez et n'ajustez aucun marquage, symbole d'avertissement ou étiquette du chargeur.

1.3 Informations de produit

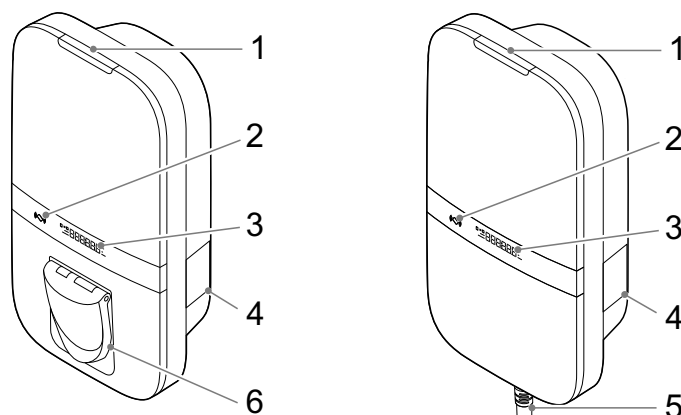

Prise

Câble fixe

Aperçu des pièces

Le tableau suivant explique les éléments numérotés de la figure.

1. Indicateur de statut LED	4. Étiquette
2. Scanner RFID	5. Câble de charge de type 2*
3. Affichage (option)	6. Prise de type 2*

* soit la prise, soit le câble de charge est présent

Le type de modèle est imprimé sur l'étiquette (4). Il offre des informations sur les caractéristiques applicables du chargeur, expliquées plus précisément pour toutes les variantes de chargeur en [Annexe A](#).

Indication de statut

Le tableau suivant indique les options pour l'indicateur de statut LED supérieur (1).

Feedback à LED		Statut de chargeur
Jaune	●	Démarrage / pas mis en service / indisponible
Vert	●	Prêt à l'usage, aucun VE connecté / VE connecté mais pas autorisé
Bleu	●	Autorisé
Bleu clignotant	⦿	En charge
Rouge clignotant	●	Erreur détectée. Voir l' Annexe B pour le dépannage

Affichage

En option, le chargeur est équipé d'un affichage pour présenter les informations de compteur d'énergie de la session de charge en cours avec une précision de 0,01 kWh. La figure à la suite explique les informations.

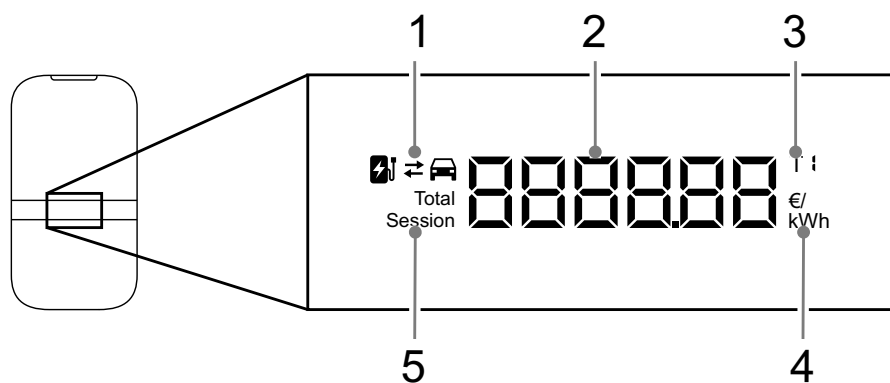

1. En charge ou décharge
2. Énergie chargée de session en cours / Énergie totale chargée sur la vie utile / coûts de session de charge / tarif énergétique
3. Indication de tarif énergétique affichée
4. Unité d'affichage de valeur, kWh, € ou €/kWh
5. Indication d'énergie affichée correspondant à la session en cours ou à l'énergie totale sur la vie utile

1.4 Charge de votre véhicule

Attention : Déroulez complètement le câble de charge pour la charge de votre véhicule.

Démarrage de la charge de votre véhicule

Le chargeur est prêt à charger quand l'indicateur de statut LED est vert. Enfichez le câble de charge dans la prise (le cas échéant) et dans votre véhicule électrique.

Maintenez votre badge/carte RFID devant le lecteur pour démarrer la charge. La LED de statut clignote en vert pendant une seconde puis un bip retentit quand le badge/carte RFID a été lu. Si le chargeur comporte une prise, le câble est alors verrouillé sur le chargeur.

Pour le démarrage automatique de la charge, l'autorisation RFID peut être désactivée (voir section 1.5)

Le véhicule est en charge. L'indicateur de statut LED clignote en bleu. Quelques secondes peuvent être nécessaires.

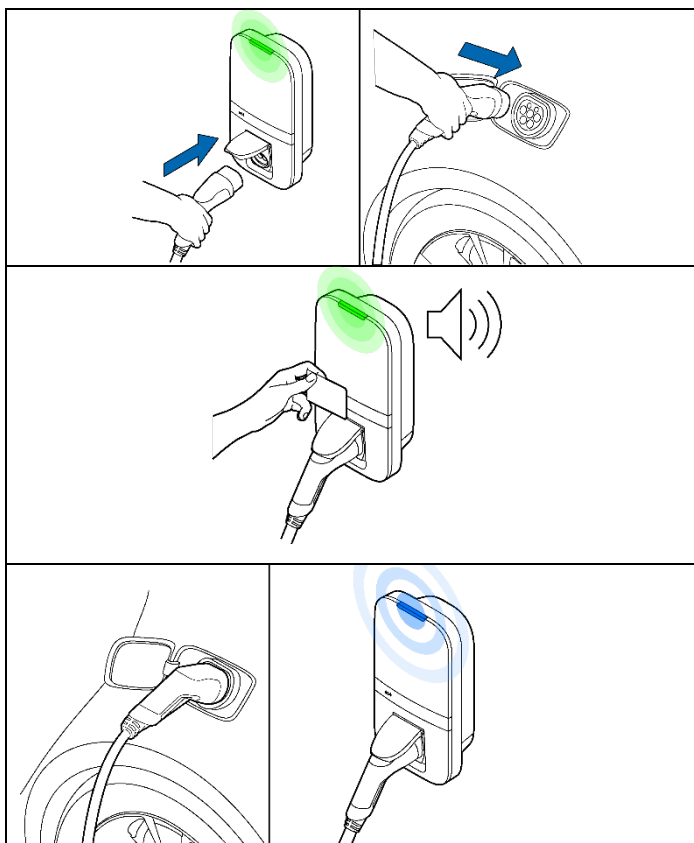

Arrêt de la charge de votre véhicule

Attention : Ne tirez pas sur le câble de charge pour le débrancher mais tirez plutôt sur son connecteur.

Maintenez votre carte RFID devant le lecteur pour arrêter la charge. La LED de statut clignote en vert pendant une seconde puis le chargeur émet un bip quand le badge/carte RFID a été lu. La session est maintenant terminée.

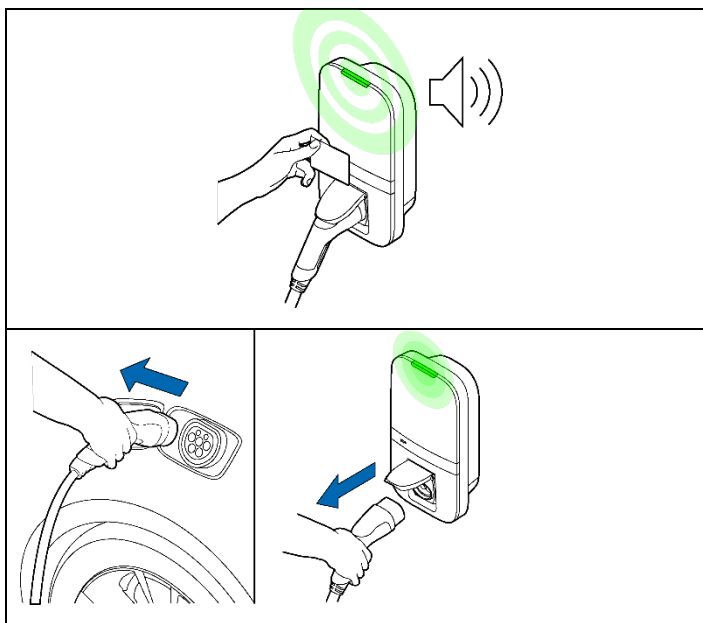

Débranchez le câble de charge de votre véhicule électrique. Si le chargeur comporte une prise, le câble de charge peut être débranché du chargeur.

1.5 Configuration de produit

Connectez-vous au point d'accès WLAN de votre chargeur, par ex. avec un téléphone ou un ordinateur portable. Le mot de passe et le SSID de nom d'hôte du réseau sont imprimés sur l'étiquette au dos du manuel fourni ou du guide de démarrage rapide. Le code QR sur cette étiquette peut aussi être scanné avec un téléphone portable afin de se connecter au point d'accès du chargeur.

L'interface Web est aussi accessible en branchant un câble Ethernet entre votre ordinateur et le chargeur.

Allez au nom d'hôte dans votre navigateur et connectez-vous à l'interface Web avec le mot de passe accompagnant le chargeur, situé au dos du manuel fourni ou du guide de démarrage rapide. Dans le tableau de bord, de multiples réglages peuvent être ajustés ou consultés. L'interface Web explique la définition de ces réglages.

2 Manuel d'installation

2.1 Introduction

Cette partie du manuel décrit la méthode d'installation du chargeur. Il est important que vous ayez lu les instructions de sécurité avant de démarrer.

Public concerné.

Le manuel d'installation est pensé exclusivement pour les installateurs qualifiés, capables d'apprécier le travail et d'identifier les dangers potentiels.

2.2 Informations de produit

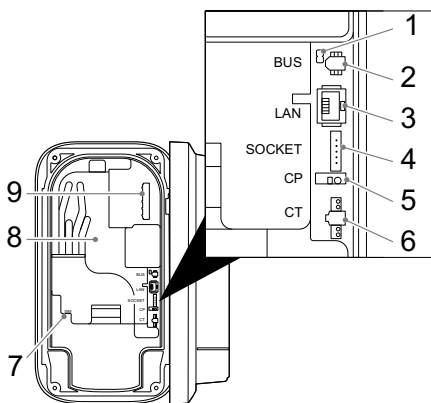

Aperçu d'interface

Le tableau suivant liste tous les connecteurs possibles sur le chargeur. Consultez la chaîne d'identification en **Annexe A** pour découvrir les éléments présents dans le chargeur.

1. Cavalier de terminaison de BUS*
2. Connecteur de BUS*
3. Connecteur Ethernet*
4. Connecteur de prise*
5. Connecteur de pilote de contrôle*
6. Connecteur de bobines TC
7. Support de carte SIM*
8. LED d'exactitude de compteur d'énergie*
9. Connecteur secteur

* Option

Spécifications

Le tableau suivant liste les spécifications détaillées de ce produit. Notez que les spécifications ne sont pas nécessairement toutes applicables au chargeur. La chaîne d'identification de modèle en **Annexe A** détermine les spécifications applicables.

Général	
Type de chargeur	IEC 61851 AC mode 3
Connexion fiche VE / prise	IEC 62196 Type 2
Courant de sortie nominal (selon la variante)	16 A ou 32 A
Tension nominale	230 V CA (monophasé) ou 400 V CA (triphase)
Puissance nominale	Jusqu'à 22 kW
Fréquence nominale	50 Hz
Dimensions (H x L x P, câble exclu)	387 x 207 x 128 mm
Poids (câble exclu)	Environ 2,9 kg
Longueur de câble de charge	4,5 m, 5 m ou 7,5 m
Interface utilisateur	LED multicolore, avertisseur, affichage
Ventilation (IEC 61851 état D)	Incompatible
Usage prévu	Applications résidentielles, commerciales et industrielles
Sécurité	
Protection de fuite de courant	Protection de fuite à la terre 6 mA CC
Classe de sécurité	Classe I
Catégorie de surtension	Catégorie III
Prise anti-déconnexion	Mécanisme de verrouillage

Autorisation		
Méthodes d'autorisation	RFID (Mifare classic & Mifare DESfire), Plug and Charge (ISO15118)*	
Compteur d'énergie		
Classe de compteur d'énergie	Classe b	
Certification (selon la variante)	MID Mess & Eichrecht (DE)	
Environnemental		
Température de service	-30 °C à +50 °C	
Température ambiante de stockage	-40 °C à +85 °C	
Plage d'humidité relative	5% à 95%	
Altitude de service maximum	3000 m	
Classification IP	IP54	
Classification IK	IK10	
Connectivité		
WLAN	2.4 GHz avec WPA2	
Réseau fixe	Ethernet 100 Mbit	
Portable	LTE Cat-M1, NB-IoT, GPRS	
Taille SIM	Nano-SIM (4FF)	
Plages de fréquence		
Technologie	Plage	Puissance de sortie rayonnée maximum (dBm)
(E)GPRS	900	36
(E)GPRS	1800	33
LTE	1	23,7
LTE	3	23,7
LTE	8	23,7
LTE	20	23,7
LTE	28	23,7
802.11b/g/n	2400	19,99
RFID	13.56MHz	-8,2
Protocoles compatibles		
Communication de véhicule	IEC 61851-1 ISO 15118-2* ISO 15118-20*	
Communication dorsale	OCPP 1.6J (incluant livre blanc sur la sécurité) OCPP 2.0.1*	
Mise à jour de micrologiciel	Localement via interface Web Aérienne via OCPP	
Protection contre panne de courant / équilibrage de charge		
Statique	Limite de courant configurable	
Dynamique	Filaire via bobines TC Clé PI	
Équilibrage de charge de groupe	RS-485 (leader ou suiveur)	
Installation		
Emplacement d'installation	Usage intérieur et extérieur	
Connexion secteur	Connexion secteur permanente uniquement	
Type d'installation	Équipement stationnaire. Montage mural ou sur poteau	

Usage de câble d'installation recommandé**

Triphasé 22kW, longueur de câble : <25M	5x4mm ²
Triphasé 22kW, longueur de câble : >25M	5x6mm ²
Triphasé 11kW, longueur de câble <25M	5x2,5mm ²
Triphasé 11kW, longueur de câble >25M	5x4mm ²
Monophasé 7kW, longueur de câble <25M	3x4mm ²
Monophasé 7kW, longueur de câble >25M	3x6mm ²

* Matériel préparé

** Vérifiez les exigences d'installation locales

2.3 Instructions de sécurité

Vous devez lire et respecter les instructions de sécurité suivantes. Une installation, des réparations ou une modification incorrectes sont sources de danger et peuvent annuler la garantie.

Symbole utilisé	Définition	Explication
	AVERTISSEMENT	Risque de défaillance du chargeur
	Attention	Risque de comportement indésirable du chargeur



AVERTISSEMENT : L'installation doit être effectuée par un installateur qualifié ayant lu ce manuel. Le non-respect des instructions dans ce manuel peut entraîner des blessures graves, voire mortelles.



AVERTISSEMENT : Coupez l'alimentation électrique secteur avant l'installation du chargeur.



AVERTISSEMENT : Maintenez l'alimentation électrique déconnectée jusqu'à ce que le chargeur soit installé et vous ayez atteint l'étape 11 de la liste d'instructions.



AVERTISSEMENT : N'installez pas un chargeur défaillant ou endommagé.



AVERTISSEMENT : N'installez pas un chargeur par temps humide ou si l'humidité dépasse 95%.



Un disjoncteur amont (MCB) et un dispositif de courant résiduel (RCD) doivent être installés. Le MCB (caractéristique B ou C) doit présenter un courant nominal respectant l'alimentation secteur locale et le courant de charge nécessaire (maxi. 32A). Le RCD doit être de type A (30 mA) ou B (30 mA) selon la réglementation locale.

Attention : Vérifiez si les normes d'installation locales imposent des exigences additionnelles.

2.4 Installation

Contenu de la caisse

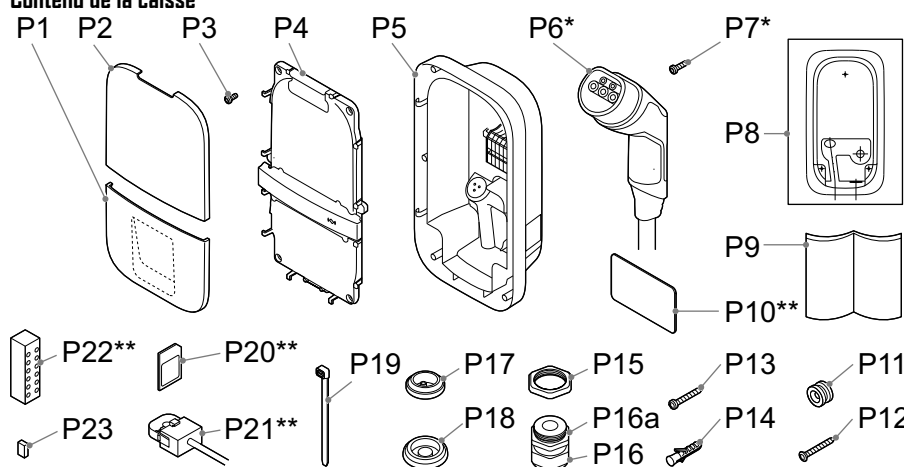

Numéro	Définition	Taille	Quantité
P1	Cache inférieur	-	1
P2	Cache supérieur	-	1
P3	Vis pour assemblage frontal/câble de charge*	M4x10 mm	6 (+5*)
P4	Assemblage frontal	-	1
P5	Assemblage de base	-	1
P6	Câble de charge*	4,5, 5 ou 7,5 m	1
P7	Vis pour câble de charge*	3x10mm	2
P8	Gabarit de chargeur	-	1
P9	Manuel/guide de démarrage rapide	-	1
P10	Carte RFID**	-	1
P11	Anneau de montage	-	1
P12	Vis à tête fraisée de paroi arrière	5x60 mm	1
P13	Vis à tête hex de paroi arrière	5x50 mm	2
P14	Cheilles murales	8 mm	3
P15	Écrou de presse-étoupes	M32	1
P16	Presse-étoupes	M32	1
P16a	Insert de réduction de presse-étoupes	-	1
P17	Œillets de périphériques	M25	1
P18	Œillets de câble secteur	M32	2
P19	Serre-câble de périphériques /câble de charge	-	4(+3*)
P20	Carte SIM**	-	1
P21	Bobines TC**	-	1 (monophasé) 3 (triphasé)
P22	Répartiteur de bobines TC**	-	1
P23	Cavalier de terminaison de BUS	-	1

* Variantes de câble

** Option

Outils nécessaires

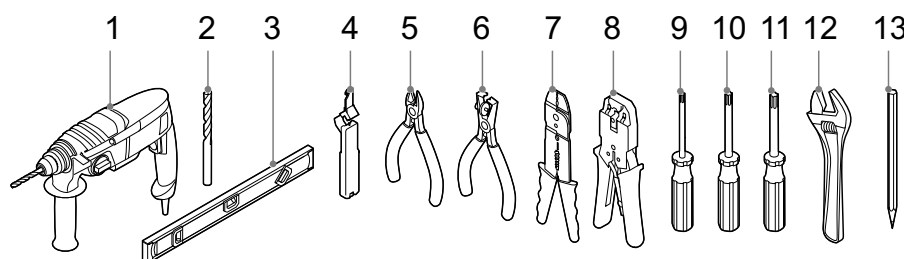

Numéro	Définition	Taille
1	Perceuse électrique	-
2	Foret	8 mm
3	Niveau à bulle	-
4	Pince à dénuder	-
5	Pince coupe-câble	-
6	Pince à dénuder	-
7	Pince à dénuder	2 mm
8	Outils de sertissage Ethernet	
9	Tournevis Torx	T10
10	Tournevis Torx	T20
11	Tournevis Torx	T30
12	Clé anglaise	-
13	Crayon	-

Étape 1 : Choix de l'emplacement du chargeur

- Installez le chargeur à un endroit permettant d'atteindre le port de charge du véhicule avec le câble de charge sans exercer de contrainte sur le câble.
- Évitez l'installation sous la lumière directe du soleil pour optimiser les performances du chargeur.
- Le dégagement recommandé autour du chargeur est ≥ 300 mm.
- La hauteur recommandée de l'anneau de montage est de 1400 mm.
- Si le chargeur est équipé d'un câble fixe, le point le plus bas du connecteur de véhicule rangé doit se trouver à une hauteur entre 0,5m et 1,5m au-dessus du niveau du sol.
- Vérifiez la réglementation locale relative à l'accessibilité.

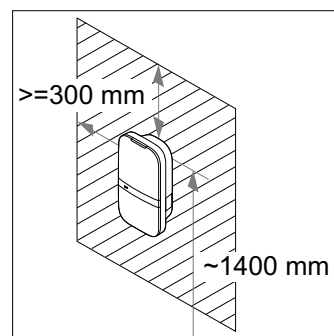

Attention : Le mur doit présenter une structure plane et pouvoir soutenir une charge suffisante. Cette procédure d'installation concerne un mur en brique ou en béton. Pour une autre surface de montage, assurez-vous d'utiliser les vis ou chevilles appropriées.

Étape 2 : Sélection de l'orifice d'entrée du câble secteur dans le chargeur

Les deux orifices indiqués avec les numéros **H1** et **H2** peuvent être utilisés pour l'insertion du câble secteur. Sélectionnez l'orifice d'entrée du câble secteur dans le chargeur.

Si l'orifice arrière est sélectionné (indiqué par **H1** dans la figure), procédez selon les **étapes 3-4**. Si l'orifice inférieur est sélectionné (indiqué par **H2** dans la figure), procédez selon les **étapes 5-6** en page 18.

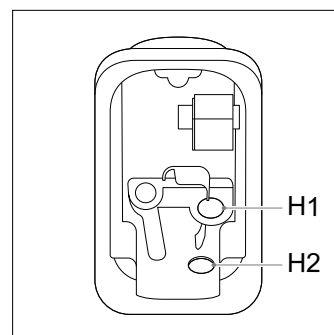

Étape 3 : Orifice arrière - préparation

- Utilisez le gabarit en carton (P8) et un niveau à bulle pour marquer les orifices des vis de montage et du câble secteur.

Attention : Assurez-vous que l'entrée du câble secteur correspond et est centrée sur l'orifice arrière du gabarit.

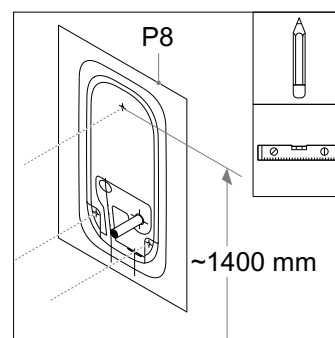

- Percez trois orifices de 8 mm aux emplacements marqués.
- Insérez les chevilles (P14) dans les orifices percés.
- Serrez l'anneau de montage (P11) avec la vis à tête fraisée (P12) sur l'anneau de montage au mur.

Attention : L'anneau de montage est asymétrique. Le bout plat doit être placé contre le mur.

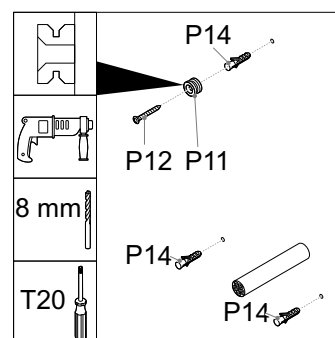

Étape 4 : Montage de l'assemblage de base

- Dégainez le câble secteur à 30 mm du mur.

Attention : Maintenez au moins 200 mm de longueur de câbles afin de pouvoir les couper par la suite à la longueur souhaitée.

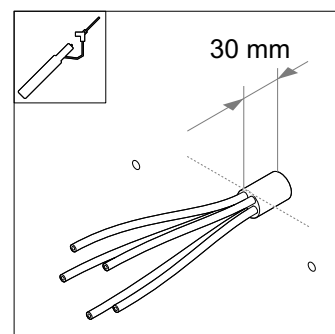

- L'assemblage frontal (P4) et l'assemblage de base (P5) peuvent être séparés.
- Vous pouvez séparer les deux pièces en débranchant le connecteur (1) de l'assemblage frontal.

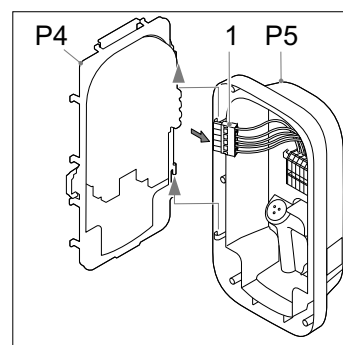

- Insérez l'œillet (P18) dans l'orifice inférieur droit (H2).
- Insérez l'œillet (P17) dans l'orifice inférieur gauche (H3).

Attention : Assurez-vous que les œillets sont correctement insérés pour garantir la résistance contre l'infiltration d'eau et de poussière

- Pratiquez un orifice au centre de l'œillet (P18) et insérez l'œillet dans l'orifice arrière.
- Poussez le câble secteur (1) à travers l'œillet à l'arrière.
- Fixez l'assemblage de base sur l'anneau de montage (P11) et pressez fermement vers le bas.
- Placez les deux vis à tête hex (P13) sans les serrer à travers les orifices de montage inférieurs, nivelez l'assemblage de base et serrez les vis.
- Coupez les câbles d'alimentation à la bonne longueur afin de les pousser à l'intérieur du bornier à rail DIN (1). Le cheminement des câbles doit être aussi court que possible.
- Dégainez les câbles d'alimentation à 10 mm.

Allez à l'étape 7 en page 20.

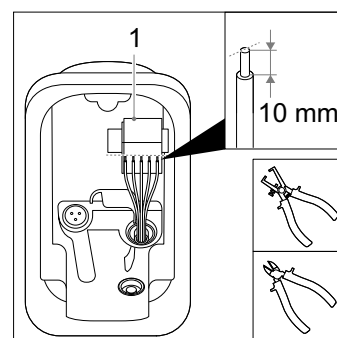
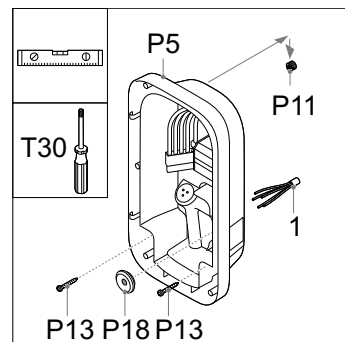
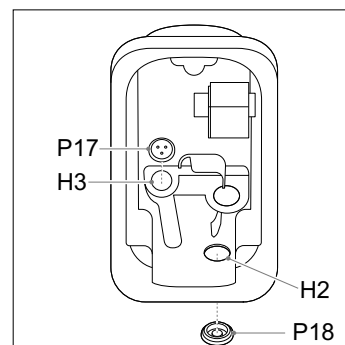

Étape 5 : Orifice inférieur - préparation

- Utilisez le gabarit en carton (P8) et un niveau à bulle pour marquer les orifices des vis de montage et du câble secteur.

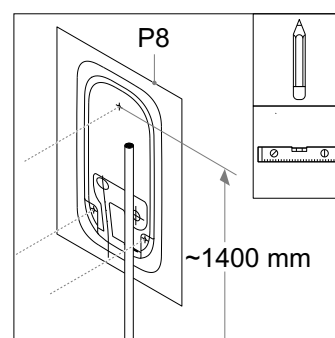

- Marquez et dégainez le câble secteur à 10mm au-dessus de l'entrée de câble secteur comme indiqué sur le gabarit.

Attention : Assurez-vous que le câble secteur correspond et est centré sur la ligne pointillée droite du gabarit.

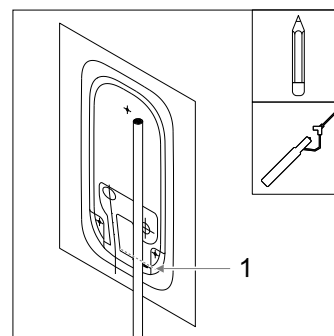

- Percez trois orifices de 8 mm aux emplacements marqués.
- Insérez les chevilles (P14) dans les orifices percés.
- Serrez l'anneau de montage (P11) avec la vis à tête fraisée (P12) sur la cheville supérieure dans le mur.

Attention : L'anneau de montage est asymétrique. Le bout plat doit être placé contre le mur.

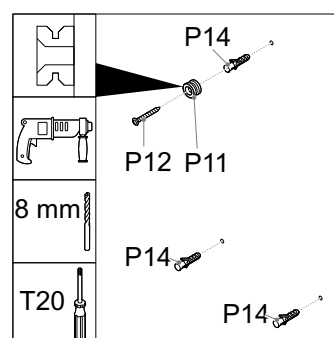

Étape 6 : Orifice inférieur – Montage de l'assemblage de base

- L'assemblage frontal (P4) et l'assemblage de base (P5) peuvent être séparés.
- Vous pouvez séparer les deux pièces en débranchant le connecteur (1) de l'assemblage frontal.

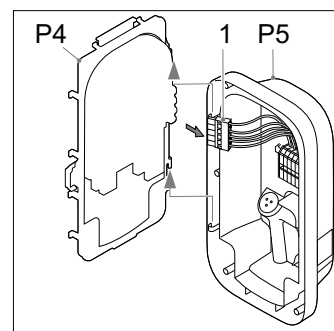

- Insérez l'œillet (P18) dans l'orifice arrière (H1).
- Insérez l'œillet (P17) dans l'orifice inférieur gauche (H3).
- Placez l'écrou de presse-étoupes (P15) au-dessus de l'orifice inférieur droit (H2) et serrez-le avec le presse-étoupes (P16) à 10 Nm avec la clé anglaise.
- Uniquement pour un câble secteur d'un diamètre de 9 – 14mm, placez l'insert de réduction (P16a) dans le presse-étoupes.

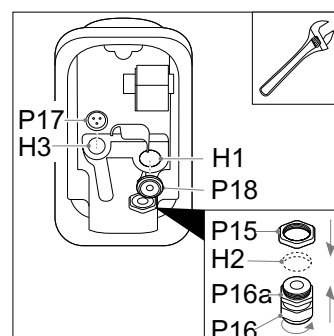

Attention : Assurez-vous que les œillets et le presse-étoupes sont correctement insérés pour garantir la résistance contre l'infiltration d'eau et de poussière.

- Insérez le câble secteur (1) dans l'écrou d'étanchéité du presse-étoupes et l'assemblage de base. Ne serrez pas encore l'écrou d'étanchéité.
- Fixez l'assemblage de base sur l'anneau de montage (P11) et pressez fermement vers le bas.
- Placez les deux vis à tête hex (P12) sans les serrer à travers les orifices de montage inférieurs, nivelez l'assemblage de base et serrez les vis.
- Serrez l'écrou d'étanchéité de presse-étoupes à 10 Nm avec la clé anglaise.
- Coupez les câbles d'alimentation à la bonne longueur pour atteindre le bornier à rail DIN (1). Le cheminement des câbles doit être aussi court que possible.
- Dégainez les câbles d'alimentation à 10 mm.

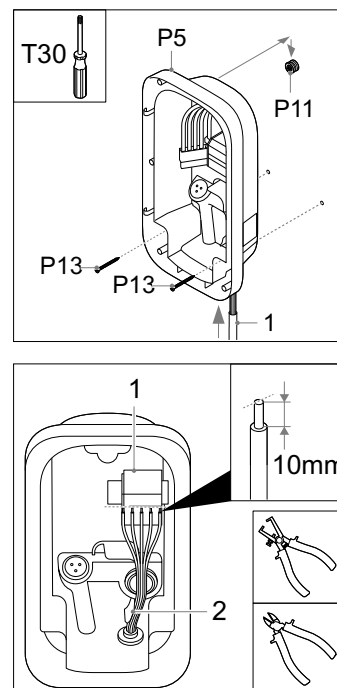

Attention : Assurez-vous que les câbles d'alimentation sont situés sur la droite du support (2).

Étape 7 : Connexion secteur

- Pour l'installation de chargeurs multiples sur une seule connexion secteur, consultez 7a
- Pour l'installation du chargeur dans un réseau IT (biphasé ou triphasé sans neutre) consultez 7b
- Pour une installation avec une commande d'alimentation électrique active (DE), consultez 7c

- Connectez les câbles d'alimentation pour L1, L2*, L3*, PE et N sur le connecteur enfichable du bornier à rail DIN dans l'assemblage de base.

** uniquement sur la variante triphasée du chargeur*

La figure indique le connecteur enfichable correspondant à la phase, au neutre ou à la terre.

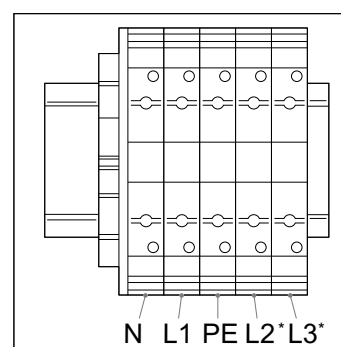

Attention : Ne connectez pas les câbles de phase L1, L2 ou L3 dans les connecteurs PE ou N.

Étape 7a : Rotation de phase

Il est essentiel d'assurer la rotation des phases pour la connexion de chargeurs multiples sur une seule connexion secteur afin de répartir uniformément la charge et d'éviter un déséquilibre de phase. La figure suivante indique les différents noms des rotations de phase. La phase 1 est indiquée avec un 'R' (rotative), la phase 2 avec un 'S' (secondaire) et la phase 3 avec un 'T' (tertiaire).

Attention : Annotez le nom de la rotation de phase appliquée car vous en aurez besoin ultérieurement durant la mise en service des chargeurs.

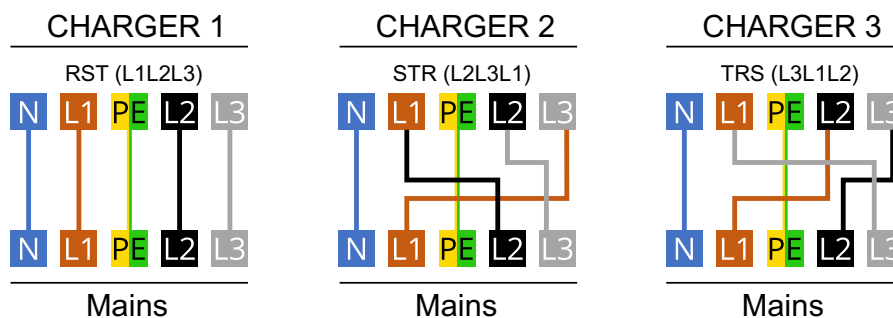

Ordre recommandé de connexion :

Chargeur 1	Chargeur 2	Chargeur 3	Chargeur 4	Chargeur 5	Chargeur 6	Etc.
RST (=L1L2L3)	STR (=L2L3L1)	TRS (=L3L1L2)	RST (=L1L2L3)	STR (=L2L3L1)	TRS (=L3L1L2)	...

Étape 7b : Réseau IT 2x230 V / 3x230V

- En présence d'un réseau IT (230 V biphasé ou triphasé sans neutre), connectez les câbles comme indiqué dans la configuration biphasée ou triphasée.

Attention : Les véhicules ne sont pas tous compatibles avec une configuration IT triphasée.

Attention : Utilisez ce diagramme uniquement après avoir vérifié un courant de 230 V entre les phases. La connexion à un quelconque autre système de réseau selon ce diagramme entraîne des dommages permanents pour le chargeur.

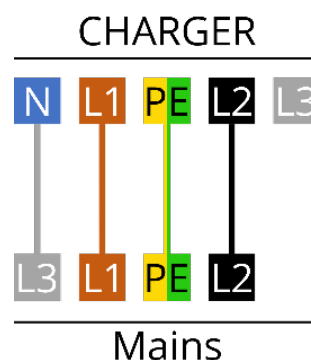
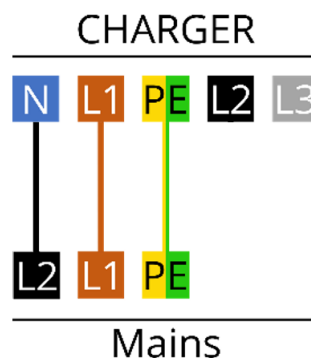

Étape 7c : Commande d'alimentation électrique active

Le chargeur est compatible avec la commande d'alimentation électrique active par l'opérateur du système de distribution (DSO - Distribution System Operator). Le chargeur peut être éteint à distance ou voir sa puissance limitée selon l'une des méthodes suivantes :

- Limite de puissance maximum via DCPP.
- Un contacteur amont, commandé par un contact DSO, dans l'alimentation secteur au chargeur.
(Les valeurs nominales du contacteur doivent respecter la réglementation locale)

Étape 8 : Installation de câble de charge*

* Option

- Fixez le détendeur du câble de charge (P6) sur l'assemblage frontal avec les deux vis (P7) à 1,1 Nm.
- Menez les câbles sous l'encoche (1) et montez les câbles d'alimentation avec les vis (P3) sur les phases correctes (L1, L2, L3), le neutre (N) et la terre (PE) à 2 Nm, comme indiqué dans la figure.
- Insérez le câble PC blanc dans le connecteur enfichable PC sur la carte (2).
- Fixez les câbles d'alimentation avec les serre-câbles (P19).

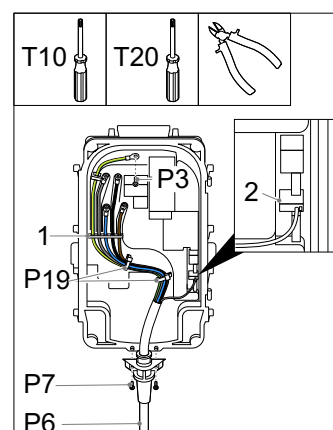

Attention : Connectez les phases, le neutre et la terre de protection avec le connecteur correct dans le cache. L'ordre correct est indiqué sur le cache : **PE - L3 - N - L2 - L1**

Étape 9 : Installation de périphériques

- Fixez l'assemblage frontal (P4) sur l'assemblage de base (P5).

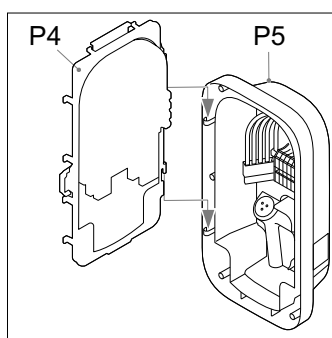

Attention : Il est recommandé d'utiliser un câble blindé de Cat-5 (ou plus) pour la connexion des périphériques au chargeur.

Ethernet*

- Pratiquez un orifice dans l'œillet pour les périphériques (P17).
- Poussez le câble Cat à travers l'œillet.
- Dégainez le câble et fixez un connecteur Ethernet RJ-45 (2).
- Enfichez le câble Ethernet dans son connecteur (1).
- Fixez le câble avec les serre-câbles (P19).

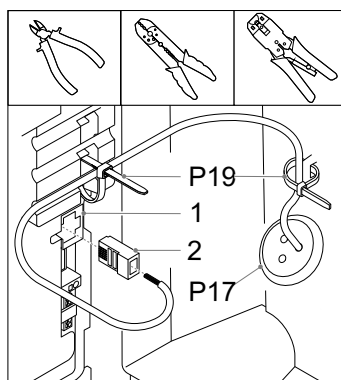

Installation de kit d'équilibrage de charge avec bobines TC*

Le kit d'équilibrage de charge est principalement utilisé dans les applications résidentielles pour éviter les pannes de courant potentielles. Si la consommation électrique de la demeure est élevée et le véhicule est simultanément en charge, la fonctionnalité d'équilibrage de charge réduit le courant de charge dans ces situations.

Attention : La connexion incorrecte des fils de signal des bobines TC peut amener le chargeur à outrepasser le courant de charge configuré.

Attention : Il est recommandé d'utiliser un câble blindé de Cat-5 (ou plus). Ce câble doit mesurer au maximum 150 mètres de long.

- Montez la ou les bobines TC (P21) sur le ou les câbles de phase (1) dans le boîtier de fusibles de la demeure juste après l'interrupteur principal.
- En ouvrant les bobines TC, vous pouvez voir une flèche. (En l'absence de flèche, le sens est sans importance) Cette flèche définit le sens du courant dans le boîtier de fusibles. Placez la bobine sur les phases dans le sens correct pour des mesures correctes.

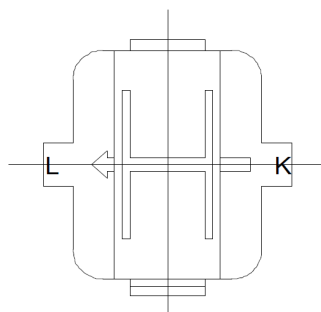

- Fixez les fils de la ou des bobines TC sur le répartiteur (P22).
- Connectez les fils d'un câble de signal (2) sur les broches correspondantes du répartiteur. Étiquetez quel câble correspond à quelle polarité de la bobine TC.
- Fixez le répartiteur à un endroit pratique dans le boîtier de fusibles.

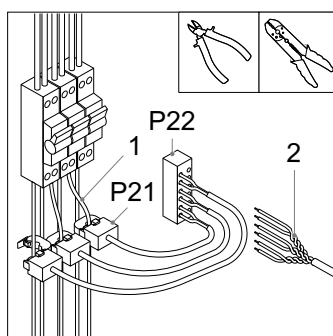

- Découpez un orifice (additionnel) dans l'œillet placé pour les périphériques (P17) et poussez le câble de signal à travers l'orifice dans l'œillet.
- Dégainez le câble de signal et dénudez ses fils (2).
- Connectez les fils de signal au connecteur enfichable pour l'équilibrage de charge dynamique (1), indiqué par TC. La figure indique la définition de connecteur par broche.
- Fixez le câble avec un serre-câble (P19)

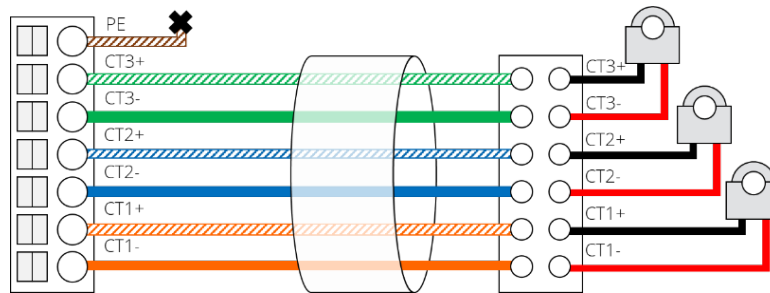
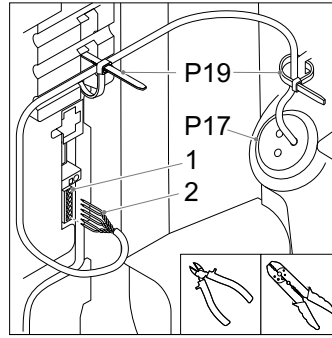

Équilibrage de charge de groupe avec RS-485*

La fonctionnalité d'équilibrage de charge de groupe est utilisée quand des chargeurs multiples partagent la même connexion secteur, soit sur un parking. Cette fonctionnalité assure que le courant de charge disponible maximum n'est pas dépassé et que les coupures de courant sont donc évitées. Il est recommandé d'utiliser un câble blindé de Cat-5 ou plus (seuls deux fils de signal par câble sont utilisés). Un groupe de 32 chargeurs au maximum peut être installé.

- Découpez deux orifices dans l'œillet placé pour les périphériques. (Pour le premier ou le dernier chargeur d'une chaîne, un seul orifice est nécessaire).
- *Poussez un câble à travers l'œillet et dénudez les fils puis connectez les deux fils (1) aux sorties de connecteur de BUS + et - (2). Menez le câble jusqu'au chargeur suivant.
- ** Poussez le câble du chargeur précédent à travers l'œillet et dénudez les fils puis connectez les deux fils aux entrées de connecteur de BUS + et - (2).
- Fixez les câbles avec un serre-câble (P19).
- Répétez cette étape pour les 32 chargeurs (maxi.).

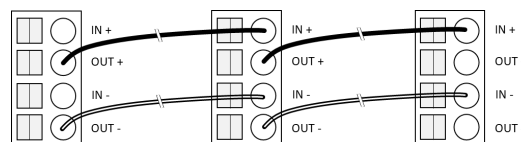
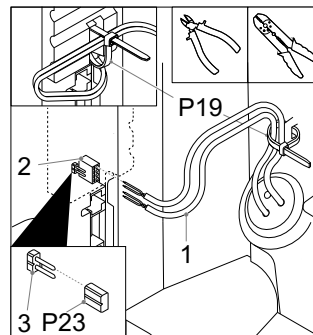

*Sans objet pour le premier chargeur

**Sans objet pour le premier chargeur

Attention : Insérez le cavalier (P23) dans les premier et dernier chargeurs de la chaîne pour la terminaison (3).

Durant la mise en service, assurez-vous qu'un seul chargeur du groupe est configuré comme 'Leader' et tous les autres comme 'Suiveur'.

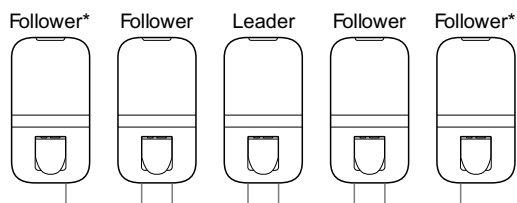

* Insérez le cavalier dans les premier et dernier chargeurs de la chaîne.

Carte SIM*

- Si une carte SIM (**P20**) est fournie, insérez-la ici. Notez que la carte SIM peut avoir déjà été installée dans son logement.

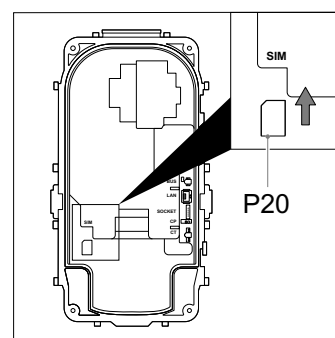

Étape 10 : Fermeture du boîtier



AVERTISSEMENT : Effectuez un contrôle de continuité PE avant de fermer le boîtier.

Attention : Assurez-vous de l'absence d'eau, de saleté et de corps étrangers dans le chargeur à sa fermeture.

Attention : Assurez-vous qu'aucun câble n'est piégé entre l'assemblage de base et l'assemblage frontal.

- Connectez le connecteur des câbles d'alimentation sur l'assemblage frontal. Pressez le connecteur jusqu'à ce qu'il clique.

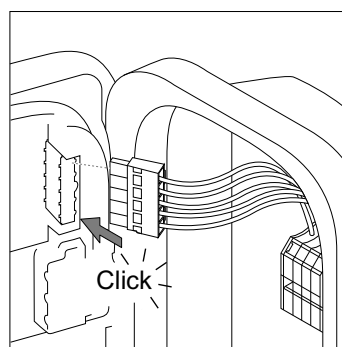

- Fermez l'assemblage frontal.
- Montez les six vis (**P3**) dans l'ordre indiqué dans la figure à 2Nm.

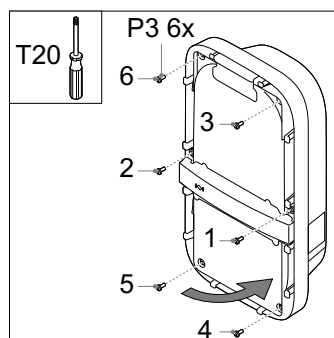

Étape 11 : Mise sous tension

- Activez la connexion secteur.

Le témoin LED sur le chargeur devrait s'allumer d'abord en jaune. Une fois démarré correctement, la LED d'indicateur de statut devrait rester jaune. Si la LED d'indicateur de statut devient rouge, lisez l'**Annexe B** pour corriger l'erreur.

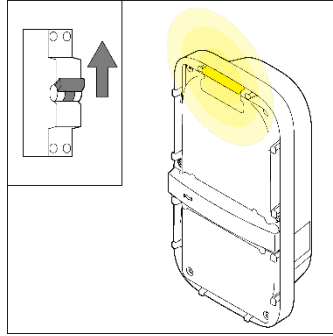

Étape 12 : Ajout des caches frontaux

Attention : Exécutez la mise en service en section 2.5 d'abord avant de placer les caches frontaux.

- Si le chargeur n'indique aucune erreur après la mise en service (LED clignotante rouge), vous pouvez fixer les caches frontaux sur le chargeur.
- Fixez le cache frontal inférieur (**P1**) sur le chargeur.
- Fixez le cache frontal supérieur (**P2**) sur le chargeur.
- Assurez-vous que les deux caches sont bien engagés autour de la surface complète.

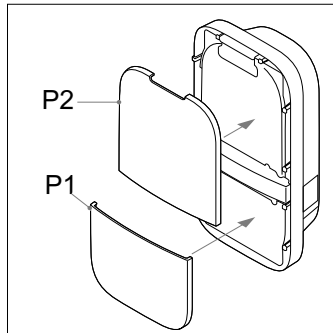

2.5 Mise en service

Cette section décrit la procédure de mise en service d'un système nouveau ou réinitialisé en usine. D'abord, l'accès à l'interface Web est décrit suivi de la procédure de mise en service puis des réglages des options de configuration.

Codes d'accès

Les codes d'accès uniques nécessaires pour accéder et gérer le chargeur via l'interface Web se trouvent sur l'étiquette au dos du manuel ou dans le guide de démarrage rapide. Les codes d'accès comprennent :

Mot de passe WLAN	Le mot de passe par défaut pour accéder au réseau WLAN du chargeur s'il sert de point d'accès.
Mot de passe d'interface Web par défaut	Le mot de passe par défaut de connexion à l'interface Web. Aucun nom d'utilisateur n'est nécessaire. Ce mot de passe est uniquement employé par l'utilisateur car l'assistant d'installation ne nécessite aucun mot de passe. Ce code est modifiable via l'interface Web.
Code PUK	Le code nécessaire pour la récupération du système en cas de perte du mot de passe de l'interface Web. Il doit être conservé en toute sécurité par le propriétaire du système.

Connexion avec le chargeur via WLAN

Connectez-vous au réseau WLAN du chargeur. Le SSID du réseau WLAN hébergé par le chargeur est indiqué sur l'étiquette au dos de ce manuel. Pour accéder au réseau WLAN, vous pouvez :

- Renseigner les identifiants manuellement. Ils sont fournis sur l'étiquette au dos de ce manuel ou dans le guide de démarrage rapide.
- Scanner le code QR à côté des codes d'accès.

Connexion avec le chargeur via Ethernet*

Connectez un câble Ethernet à un PC et au chargeur puis procédez comme suit afin d'établir la connexion avec le chargeur et de finaliser la procédure de mise en service.

Accès à l'interface Web

Une fois connecté au chargeur, vous pouvez accéder à l'interface Web en ouvrant un navigateur sur votre téléphone ou un ordinateur. L'interface Web est aussi accessible via l'URL ou l'adresse IP au dos du manuel ou du guide de démarrage rapide.

Mise en service via interface Web

Suivez les étapes dans l'interface Web pour terminer correctement la procédure de mise en service.

Une fois terminées toutes les étapes de l'assistant, le chargeur redémarre ce qui prend environ une minute. Lorsque la mise en service est réussie, l'indicateur LED de statut est allumé en vert. Le chargeur est maintenant prêt à l'usage.

2.6 Mise hors service



AVERTISSEMENT : Coupez la connexion secteur au chargeur avant de débiter cette procédure.



AVERTISSEMENT : Seuls les installateurs qualifiés peuvent mettre hors service le chargeur.

- Coupez l'entrée d'alimentation secteur
- Démontez les caches de protection (**P1**, **P2**) du chargeur.
- Défaites les six vis (**P3**) du cache.

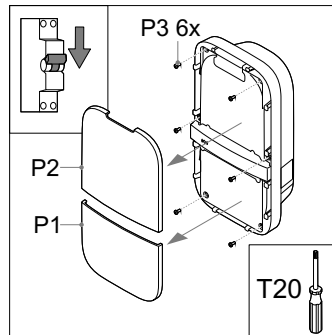

Déconnectez le chargeur du câble secteur :

- Déconnectez les périphériques de l'assemblage frontal (**2**) et coupez tous les serre-câbles (**1**).
- Utilisez les connecteurs enfichables sur le rail DIN avec un tournevis pour déconnecter les extrémités de câble du câble secteur (**3**).

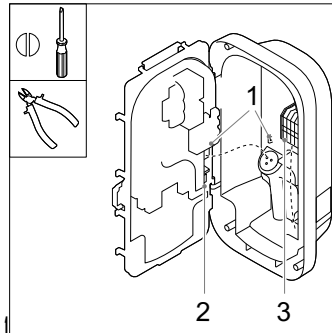

- Défaites les deux vis inférieures (**P13**) de l'assemblage de base du chargeur. Poussez le chargeur vers le haut pour le retirer en toute sécurité (**P5**) du mur.
- Après la dépose du chargeur, retirez le crochet de montage et conservez-le à proximité du chargeur.

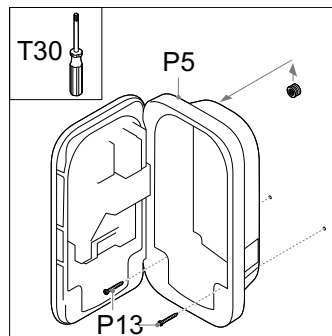

2.7 Transport, stockage

Attention : Transportez le chargeur uniquement emballé dans son conditionnement d'origine.

Attention : Pour le déplacement, le transport ou le stockage du chargeur, assurez-vous de procéder dans les plages de température et d'humidité autorisées du chargeur.

2.8 Mise au rebut

Ne mettez pas le chargeur au rebut avec les déchets ménagers. À la place, mettez le chargeur au rebut auprès du point de collecte local chargé des dispositifs électriques/électroniques pour en assurer le recyclage et éviter ainsi les effets néfastes et dangereux sur l'environnement. Demandez les adresses pertinentes à votre municipalité ou aux autorités locales.

Le recyclage des matériaux permet d'économiser les matières premières et l'énergie tout en assurant une contribution majeure à la préservation de l'environnement.

Annexe A : Chaîne d'identification de modèle

La chaîne d'identification de modèle sert à identifier les configurations de produit. Cette chaîne se trouve sur l'étiquette sur le côté du chargeur. Utilisez cette chaîne d'identification afin de déterminer les options de configuration à appliquer au chargeur.

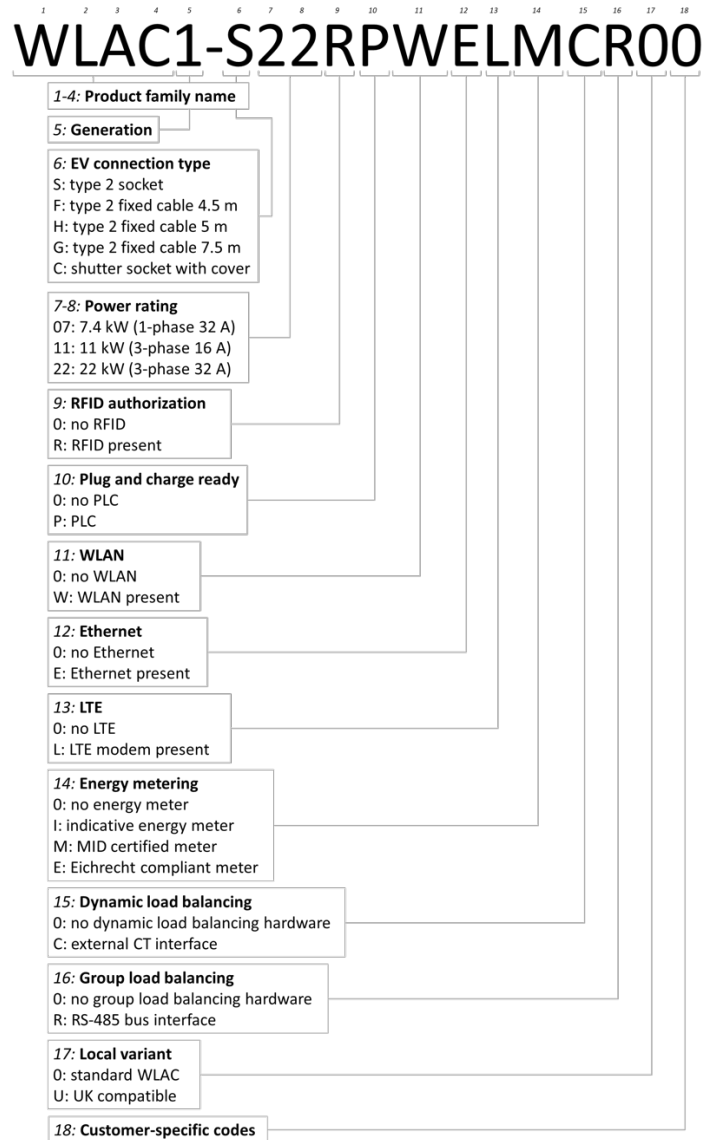

Annexe B : Dépannage

Si une erreur est détectée, la LED d'indicateur de statut l'indique avec une séquence de témoins rouges clignotants. Ce chapitre explique comment l'utilisateur peut assurer le dépannage de ces erreurs. La durée de clignotement des témoins est de 0,5 seconde. Chaque barre d'erreur correspond à 10 secondes.

Panne électrique

1 clignotement
rouge



- Cette erreur indique une installation mal exécutée ou une défaillance à la terre. Contactez l'installateur pour résoudre ce problème.

Panne interne

2 clignote-ments
rouges

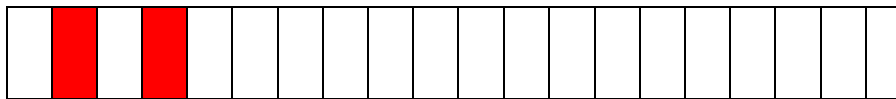

- Effectuez une réinitialisation via l'interface Web. Contactez le support client si ce problème persiste.

Panne de connexion VE

3 clignote-ments
rouges

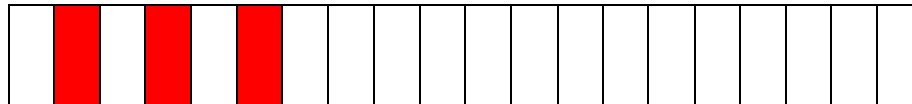

- Débranchez le câble de charge du véhicule (et du chargeur) et inspectez le câble de charge ainsi que la fiche de charge pour déterminer s'ils sont sales ou endommagés. Contactez votre support client ou votre installateur si vous découvrez des dommages.
- Si vous ne découvrez ni saleté, ni dommages sur la fiche de charge, répétez la procédure de charge en section 1.4 du manuel d'utilisation.
- Si le chargeur indique toujours une panne de connexion de véhicule, contactez votre support client.

Annexe C : UE - Déclaration de conformité

Prodrive Technologies B.V. déclare ici que le Chargeur CA ayant l'identifiant *WLACX-XXXXXXXXXXXX* respecte les textes suivants :

- Directive Basse tension 2014/35/UE
- Directive Équipement radio 2014/53/UE
- Directive Compatibilité électromagnétique 2014/30/UE
- Directive RoHS 2011/65/UE
- Directive DEEE2 2012/19/UE
- Directive REACH 2006/1907/UE



Le texte intégral de la Déclaration de conformité UE est disponible via le lien du code QR fourni ou sur le site <http://www.peblar.com/declarations>.

Annexe D : Glossaire

Abréviation	Description
CA	Courant alternatif
PC	Pilote de contrôle
TC	Transformateur de courant
VE	Véhicule électrique
IK	Protection contre les impacts
IP	Protection d'infiltration
LED	Light Emitting Diode (Diode électroluminescente)
LTE	Long Term Evolution (Évolution à long terme)
NFC	Near-Field Communication (Communication en champ proche)
OCPP	Open Charge Point Protocol (Protocole de point de charge ouvert)
PLC	Power Line Communication (Communication sur courant porteur)
PUK	Personal Unblocking Key (Clé de déblocage personnelle)
RCD	Residual Current Device (Dispositif de courant résiduel)
RFID	Radio-Frequency Identification (Identification radiofréquence)
WLAC	White-Label AC Charger (Chargeur CA étiquette blanche)
WLAN	Wireless Local Area Network (Réseau local sans fil)

Unité	Description
A	Ampère
Hz	Hertz
m	mètre
mm	millimètre
kW	kiloWatt
kWh	kiloWatt-heure
V	Volt

Prodrive Technologies N.E. exclut ici toutes les responsabilités, garanties et conditions générales, orales ou écrites, explicites ou implicites par la législation ou autrement, notamment toutes les garanties, conditions générales, adaptation à une finalité, description et qualité dans toute la mesure permise par la législation applicable. Prodrive Technologies N.E. a compilé le contenu de ce document au mieux de ses connaissances. Aucune garantie explicite ou implicite n'est offerte en regard du caractère complet, de l'exactitude, de la fiabilité ou de l'adaptation à une finalité particulière de son contenu. Les spécifications et données de performances portent sur des valeurs moyennes dans le cadre des tolérances de spécification existantes et sont sujettes à modification sans préavis.

Nos produits sont certifiés et conformes aux exigences et normes décrites dans ce manuel en [Annexe C](#).

© 2024 Prodrive Technologies N.E. Tous droits réservés.

Fabriqué par Prodrive Technologies B.V.
Science Park Eindhoven 5501,
5692 EM Son, Pays-Bas

